

**ZN2110****ZN2130****ZN2120****ZN2140**

GB	LED Emergency Bulkhead
CZ	LED nouzové svítidlo
SK	LED núdzové svietidlo
PL	Oprawa awaryjna LED
HU	LED vészvilágító lámpatest
SI	Zasilna LED svetilka
RS HR BA ME	Protupanična LED svjetiljka
DE	LED Notleuchte
UA	Світлодіодний аварійний світильник
RO MD	LED lampă de urgență
LT	Avarinio apšvietimo LED šviestuvas
LV	LED avārijas starpsienu gaismeklis,
EE	LED-avariivalgustus
BG	Аварийно led осветително тяло
FR BE	Lampe de secours LED
IT	Lampada di emergenza LED
NL	LED Noodverlichting
ES	Luminarias de emergencia LED

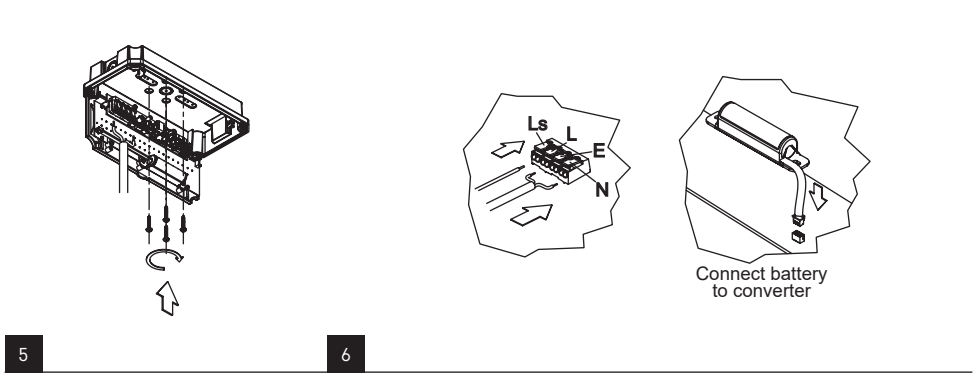

Part No.	Input Voltage	Power	Color Temperature	Luminous flux	Testing	Backup time	Charging time	Protection rate	Dimensions
ZN2110	220-240 V AC	max 3 W	6 500 K	150 lm	manual	3 hours	≥ 24 hours	IP66	252 × 123 × 65 mm
ZN2120		max 3 W		150 lm	manual / auto				
ZN2130		max 4 W		300 lm	manual / auto				
ZN2140		max 6 W		450 lm	manual / auto				

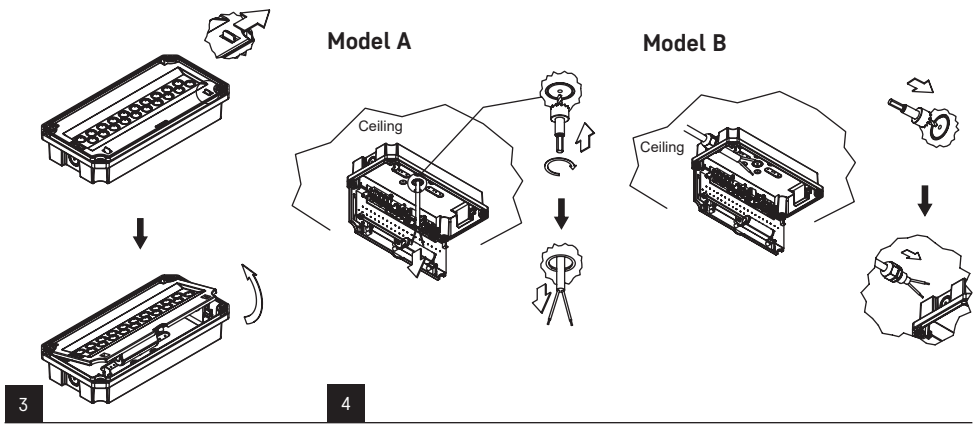
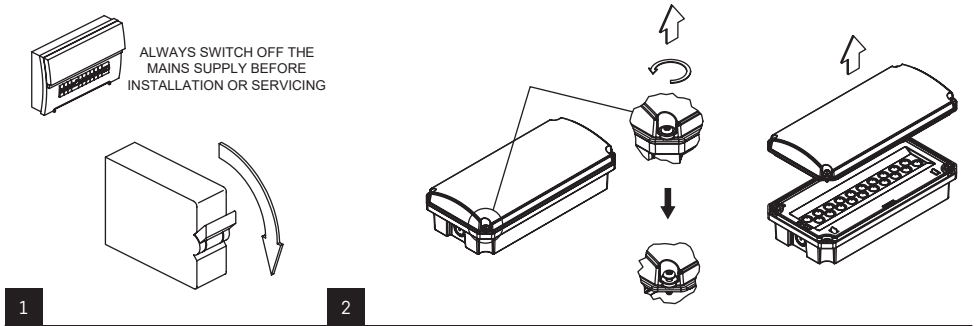

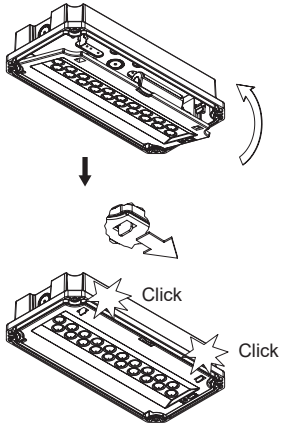

6

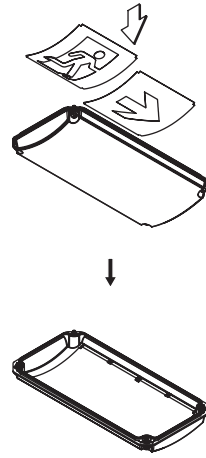

7

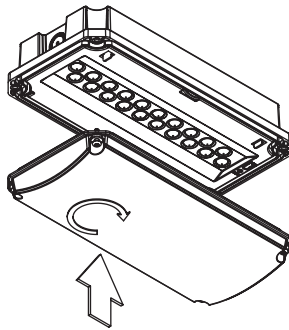

8

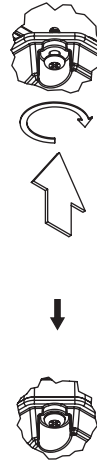

9

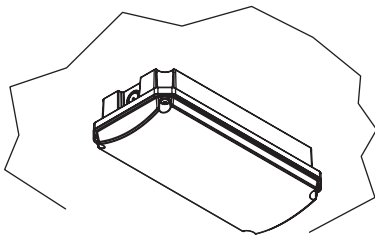

10

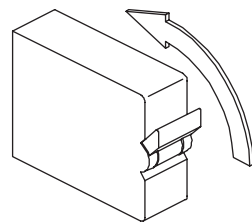

## GB | LED Emergency Bulkhead

LED luminaire is designed for indoor use to be mounted on a solid base.

Ingress Protection IP66 – for outdoor use.

### WARNING

- Luminaire is suitable entirely for fixed mounting.
- The luminaire can be connected only to the electric distribution network, whose installation and protection complies with the applicable standards.
- Before any manipulation or servicing of the luminaire disconnect the luminaire from AC power. This operation can be carried out only by an authorized person. In case of any damage to any part of the luminaire, don't use it.
- Don't change inner wiring of the luminaire.
- Caution, risk of electric shock.
- If you will not follow these instructions it may result in personal injury or property damage
- This device contains a rechargeable battery that can rupture, ignite and cause serious injury if being used improperly.
- Do not place batteries and luminaire in to the fire or high temperature.
- Do not puncture or damage the batteries.
- Do not use the batteries that appears damaged.
- Do not immerse or expose the batteries to the water.
- Do not alter or modify the batteries.
- If you will not follow these instructions it may result in personal injury or property damage

## CZ | LED nouzové svítidlo

LED svítidlo je určeno k montáži na pevný podklad do vnitřních i vnějších prostor.

Krytí: IP66 – pro venkovní prostředí.

Připojovaný vodič nesmí být v době montáže svítidla připojen na napájecí síť. Připojení napájecího kabelu ke svítidlu může provádět pouze pracovník s kvalifikací dle nařízení vlády 194/2022 Sb., v platném znění, minimálně osoba znalá dle § 5 NV 194/2022 Sb., v platném znění.

### UPOZORNĚNÍ

- Svítidlo je vhodné výhradně pro pevnou montáž.
- Svítidlo lze připojit pouze k elektrické rozvodné síti, jejíž instalace a ochrana odpovídá platným normám.
- Před jakoukoli manipulací nebo údržbou svítidla odpojte svítidlo od střídavého napájení. Tuto operaci může provádět pouze autorizovaná osoba.
- V případě poškození jakékoli části svítidla jej nepoužívejte.
- Neměňte vnitřní zapojení svítidla.
- Pozor, hrozí nebezpečí úrazu elektrickým proudem.
- Toto zařízení obsahuje dobíjecí baterii, která může při nesprávném použití prasknout, vznítit se a způsobit vážné zranění.
- Nevkládejte baterie a svítidlo do ohně nebo do vysoké teploty.
- Baterie nepropichujte ani nepoškozujte.
- Nepoužívejte baterie, které se jeví jako poškozené.
- Baterie neponořujte do vody ani je nevystavujte působení vody.
- Baterie neměňte ani neupravujte.
- Pokud nebudete dodržovat tyto pokyny, může to mít za následek zranění osob nebo poškození majetku.

## SK | LED núdzové svietidlo

LED svietidlo je určene k montáži na pevny podklad do vnútorných i vonkajších priestorov.

Krytie: IP66 – pre vonkajšie prostredie.

### UPOZORNENIE

- Svietidlo je vhodné výlučne na pevnú montáž.
- Svietidlo môže byť pripojené len k elektrickej distribučnej sieti, ktorej inštalácia a ochrana je v súlade s platnými normami.
- Pred akoukoľvek manipuláciou alebo údržbou svietidla odpojte svietidlo od elektrickej siete. Túto operáciu môže vykonávať len oprávnená osoba.
- V prípade poškodenia akejkoľvek časti svietidla ho nepoužívajte.
- Nemeňte vnútorné zapojenie svietidla.
- Pozor, hrozí nebezpečenstvo úrazu elektrickým prúdom.
- Toto zariadenie obsahuje nabíjateľnú batériu, ktorá sa pri nesprávnom používaní môže roztrhnúť, vznietiť a spôsobiť vážne zranenie.
- Batérie a svietidlo nekladajte do ohňa alebo do prostredia s vysokou teplotou. Batérie neprepichujte ani nepoškozujte.
- Nepoužívajte batérie, ktoré sa javia ako poškodené.

- Baterie neponárajte ani nevystavujte pôsobeniu vody.
- Baterie nemeňte ani neupravujte.
- Ak nebudete dodržiavať tieto pokyny, môže to mať za následok zranenie osôb alebo poškodenie majetku.

## PL | Oprawa awaryjna LED

Oprawa oświetleniowa LED jest przeznaczona do montażu na mocnym podłożu w pomieszczeniach wewnętrznych i na zewnątrz.

Stopień ochrony: IP66 – do środowiska zewnętrznego.

### UWAGI

- Oprawa jest przeznaczona wyłącznie do montażu na stałe.
- Oprawa może być podłączona wyłącznie do sieci elektrycznej, której instalacja i zabezpieczenia są zgodne z obowiązującymi normami.
- Przed jakąkolwiek manipulacją lub serwisowaniem oprawy należy odłączyć ją od zasilania prądem przemiennym. Czynność ta może być wykonywana wyłącznie przez upoważnioną osobę.
- W przypadku uszkodzenia jakiegokolwiek części oprawy, nie należy jej używać.
- Nie zmieniaj wewnętrzznego okablowania oprawy.
- Uwaga, ryzyko porażenia prądem.
- To urządzenie zawiera akumulator, który może pęknąć, zapalić się i spowodować poważne obrażenia, jeśli jest używany nieprawidłowo.
- Nie należy narażać baterii i oprawy oświetleniowej na działanie ognia lub wysokiej temperatury. Nie dziurawić ani nie uszkadzać baterii.
- Nie używaj baterii, które wyglądają na uszkodzone. Nie zanurzać ani nie wystawiać baterii na działanie wody.
- Nie zmieniaj ani nie modyfikuj baterii.
- Nieprzestrzeganie tych instrukcji może spowodować obrażenia ciała lub uszkodzenie mienia

 Zgodnie z przepisami Ustawy o ZSEiE zabronione jest umieszczanie łącznie z innymi odpadami zużytego sprzętu oznakowanego symbolem przekreślonego kosza. Użytkownik, chcąc pozbyć się sprzętu elektronicznego i elektrycznego, jest zobowiązany do oddania go do punktu zbierania zużytego sprzętu. W sprzęcie nie znajdują się składniki niebezpieczne, które mają szczególnie negatywny wpływ na środowisko i zdrowie ludzi. Obecność w sprzęcie niebezpiecznych substancji, mieszanin oraz części składowych ma potencjalny (szkodliwy) wpływ dla środowisko i zdrowie ludzi.

## HU | LED vészvilágító lámpatest

A LED-es lámpa szilárd alapra szerelhető kulteren és belterben egyaránt.

Védelem: IP66 – kulteren.

### FIGYELMEZTETÉS

- A lámpatest teljes egészében fix felszerelésre alkalmas.
- A lámpatest csak olyan elektromos elosztóhálózatra csatlakoztatható, amelynek telepítése és védelme megfelel a vonatkozó szabványoknak.
- A lámpatest bármilyen manipulációja vagy szervizelése előtt válassza le a lámpatestet a váltóáramról. Ezt a műveletet csak erre felhatalmazott személy végezheti.
- A lámpatest bármely részének sérülése esetén ne használja a lámpatestet.
- Ne változtassa meg a lámpatest belső kábelezését.
- Vigyázat, áramütés veszélye.
- Ez a készülék újratölthető akkumulátort tartalmaz, amely nem megfelelő használat esetén megrepedhet, meggyulladhat és súlyos sérülést okozhat.
- Ne tegye az akkumulátorokat és a lámpatestet tűznek vagy magas hőmérsékletnek.
- Ne lyukassza ki és ne sértse meg az akkumulátorokat.
- Ne használja a sérültnek tűnő elemeket.
- Ne merítse az elemeket vízbe, és ne tegye ki őket víznek.
- Ne módosítsa vagy módosítsa az elemeket.
- Ha nem tartja be ezeket az utasításokat, az személyi sérüléshez vagy anyagi kárhoz vezethet.

## SI | Zasilna LED svetilka

LED svetilka je namenjena za namestitev na trdno podlago v zunanje in notranje prostore.

Zaščita: IP66 – za zunanje okolje.

### OPOZORILO

- Svetilka je v celoti primerna za fiksno montažo.

- Svetilko je mogoče priključiti le na električno distribucijsko omrežje, katerega namestitvev in zaščita sta v skladu z veljavnimi standardi.
- Pred kakršnim koli posegom ali servisiranjem svetilke odklopite svetilko iz električnega omrežja. To dejanje lahko opravi le pooblaščen oseba.
- V primeru kakršne koli poškodbe katerega koli dela svetilke je ne uporabljajte.
- Ne spreminjajte notranje napeljave svetilke.
- Previdnost, nevarnost električnega udara.
- Ta naprava vsebuje akumulatorsko baterijo, ki lahko ob nepravilni uporabi počti, se vžge in povzroči hude poškodbe.
- Baterij in svetilke ne postavljajte v ogenj ali na visoko temperaturo.
- Ne prebadajte in ne poškodujte baterij.
- Ne uporabljajte baterij, ki so videti poškodovane. – Baterij ne potaplajte ali izpostavljajte vodi.
- Baterij ne spreminjajte ali predelujte.
- Če ne boste upoštevali teh navodil, lahko pride do telesnih poškodb ali materialne škode.

## RS|HR|BA|ME | Protupanična LED svetiljka

LED svetiljka namijenjena je za upotrebu v zatvorenom prostoru te ugradnju na čvrstu podlogu. Zaštita od prodiranja vode IP66 – za vanjsku upotrebu.

### UPOZORENJE

- Svetiljka je v potpunosti prikladna za fiksnu montažu.
- Svetiljka se može priključiti samo na elektrodistribucijsku mrežu čija montaža i zaštita zadovoljavaju važeće standarde.
- Prije bilo kakve manipulacije ili servisiranja svjetiljke, isključite svjetiljku iz AC napajanja. Ovu operaciju može izvesti samo ovlaštena osoba.
- U slučaju bilo kakvog oštećenja bilo kojeg dijela rasvjetnog tijela, nemojte ga koristiti.
- Nemojte mijenjati unutarnje ožičenje rasvjetnog tijela.
- Oprez, opasnost od strujnog udara.
- Ovaj uređaj sadrži punjivu bateriju koja može puknuti, zapaliti se i uzrokovati ozbiljne ozljede ako se nepravilno koristi.
- Ne stavljajte baterije i rasvjetno tijelo u vatru ili na visoku temperaturu.
- Nemojte bušiti niti oštećivati baterije.
- Nemojte koristiti baterije koje izgledaju oštećene.
- Nemojte uranjati niti izlagati baterije vodi.
- Nemojte mijenjati niti modificirati baterije.
- Ako ne slijedite ove upute, to može rezultirati osobnim ozljedama ili oštećenjem imovine.

## DE | LED Notleuchte

Die LED-Leuchte ist zur Montage auf einem festen Untergrund im Innenund Außenbereich bestimmt. Schutzart: IP66 – für den Außenbereich.

### HINWEIS

- Die Leuchte ist ausschließlich für die feste Montage geeignet.
- Die Leuchte darf nur an ein Stromverteilungsnetz angeschlossen werden, dessen Installation und Schutz den geltenden Normen entspricht.
- Vor jeder Manipulation oder Wartung der Leuchte ist die Leuchte vom Stromnetz zu trennen. Dieser Vorgang darf nur von einer autorisierten Person durchgeführt werden.
- Falls ein Teil der Leuchte beschädigt ist, darf sie nicht benutzt werden.
- Die innere Verdrahtung der Leuchte darf nicht verändert werden.
- Vorsicht, Gefahr eines elektrischen Schlages.
- Dieses Gerät enthält eine wiederaufladbare Batterie, die bei unsachgemäßem Gebrauch zerspringen, sich entzünden und schwere Verletzungen verursachen kann.
- Setzen Sie die Batterien und die Leuchte nicht dem Feuer oder hohen Temperaturen aus.
- Durchstechen oder beschädigen Sie die Batterien nicht.
- Verwenden Sie keine Batterien, die beschädigt sind.
- Tauchen Sie die Batterien nicht ins Wasser und setzen Sie sie keinem Wasser aus.
- Verändern oder modifizieren Sie die Batterien nicht.
- Wenn Sie diese Anweisungen nicht befolgen, kann dies zu Personenoder Sachschäden führen.

## UA | Світлодіодний аварійний світильник

Світлодіодний світильник призначений для установки на міцній основі як всередині приміщень, так і на вулиці. Ступінь захисту: IP66 – для зовнішнього середовища.

## УВАГА

- Світильник призначений виключно для фіксованого монтажу.
- Світильник можна підключати тільки до електричної мережі, монтаж і захист якої відповідає чинним стандартам.
- Перед будь-якими маніпуляціями або обслуговуванням світильника відключіть світильник від мережі змінного струму. Цю операцію може виконувати тільки уповноважена особа.
- У разі пошкодження будь-якої частини світильника не використовуйте його.
- Не змінюйте внутрішню проводку світильника.
- Обережно, ризик ураження електричним струмом.
- Недотримання цих інструкцій може призвести до травм або пошкодження майна
- Цей пристрій містить акумуляторну батарею, яка може розірватися, спалахнути і спричинити серйозні травми у разі неналежного використання.
- Не надавайте батарею та світильник впливу вогню або високої температури.
- Не проколюйте та не пошкоджуйте батареї.
- Не використовуйте пошкоджені елементи живлення.
- Не занурюйте і не надавайте батареї впливу води.
- Не змінюйте та не модифікуйте батареї.
- Недотримання цих інструкцій може призвести до травмування або пошкодження майна

## RO|MD | LED lampă de urgență

Lampa LED este destinată pentru montaj pe o bază solidă în spații interioare și exterioare.

Protecție: IP66 – pentru mediu exterior.

### ATENȚIONARE

- Corpul de iluminat este adecvat în întregime pentru montare fixă.
- Corpul de iluminat poate fi conectat numai la rețeaua de distribuție electrică, a cărei instalare și protecție respectă standardele aplicabile.
- Înainte de orice manipulare sau întreținere a corpului de iluminat, deconectați corpul de iluminat de la curentul alternativ. Această operațiune poate fi efectuată numai de către o persoană autorizată.
- În caz de deteriorare a oricărei părți a corpului de iluminat, nu îl utilizați.
- Nu modificați cablajul interior al corpului de iluminat.
- Atenție, risc de electrocutare.
- Acest dispozitiv conține o baterie reîncărcabilă care se poate rupe, aprinde și provoca vătămări grave dacă este utilizată necorespunzător.
- Nu puneți bateriile și corpul de iluminat în foc sau la temperaturi ridicate.
- Nu perforați sau deteriorați bateriile.
- Nu utilizați baterii care par deteriorate.
- Nu scufundați sau nu expuneți bateriile la apă.
- Nu schimbați sau modificați bateriile.
- Dacă nu respectați aceste instrucțiuni, pot apărea vătămări corporale sau pagube materiale

## LT | Avarinio apšvietimo LED šviestuvas

LED šviestuvas skirtas naudoti patalpose ir montuoti ant kieto pagrindo.

Atsparumo klasė IP66 – naudoti lauke.

### PERSPĖJIMAS

- Šviestuvas tinka tik stacionariam montavimui.
- Šviestuvą galima prijungti tik prie elektros skirstomojo tinklo, kurio įrengimas ir apsauga atitinka galiojančius standartus.
- Prieš atlikdami bet kokias manipuliacijas su šviestuvu ar jo priežiūrą, atjunkite šviestuvą nuo kintamosios srovės šaltinio. Šią operaciją gali atlikti tik įgaliotas asmuo.
- Pažeidus bet kurią šviestuvo dalį, nenaudokite jo.
- Nekeiskite vidinių šviestuvo laidų.
- Įspėjimas, elektros smūgio pavojus.
- Šiame prietaise yra įkraunamas akumuliatorius, kuris, netinkamai naudojamas, gali plyšti, užsidegti ir sukelti rimtų sužalojimų.
- Nedėkite baterijų ir šviestuvo į ugnį ar aukštą temperatūrą.
- Neperdurkite ir nepažeiskite baterijų.
- Nenaudokite baterijų, kurios atrodo pažeistos.
- Nemerkite ir nelaiykite baterijų vandenyje.
- Nekeiskite ir nemonifikuokite baterijų.
- Jei nesilaikysite šių nurodymų, galite susižeisti arba sugadinti turėtą.

## LV | LED avārijas starpsienu gaismeklis

LED gaismeklis ir paredzēts lietošanai iekšējās, uzstādot uz cietas pamatnes.

Apvalka aizsardzība IP 66 – paredzēts lietošanai āra apstākļos.

### BRĪDINĀJUMS!

- Gaismeklis ir piemērots tikai fiksētai montāžai.
- Gaismekli var pieslēgt tikai tādām elektrotīklam, kura uzstādīšana un aizsardzība atbilst spēkā esošajiem standartiem.
- Pirms jebkādam manipulācijām ar gaismekli vai tā apkalpošanas gaismekli atvienojiet no maīnstrāvas padeves. Šo darbību drīkst veikt tikai pilnvarota persona.
- Ja kāda gaismekļa daļa ir bojāta, nelietojiet to.
- Nemainiet gaismekļa iekšējos vadus.
- Uzmanību, elektrošoka risks.
- Šī ierīce satur uzlādējamu akumulatoru, kas nepareizas lietošanas gadījumā var pārplīst, aizdegties un izraisīt nopietnus miesas bojājumus.
- Nenovietojiet baterijas un gaismekli ugunī vai augstā temperatūrā.
- Nepārduriet un nebojājiet baterijas.
- Neizmantojiet baterijas, kas ir bojātas.
- Neiegremdējiet baterijas ūdenī un nepakļaujiet tās ūdens iedarbībai.
- Nepārveidojiet vai nemodificējiet baterijas.
- Ja jūs neievērosiet šos norādījumus, tas var radīt miesas bojājumus vai materiālos zaudējumus.

## EE | LED-avariivalgustus

LED-valgusti no moeldud kasutamiseks siseruumides ja see tuleb paigaldada kovale pinnale.

Kaitseaste IP66 – valistingimustes kasutamiseks.

### HOIATUS

- valgusti sobib täielikult fikseeritud paigaldamiseks.
- Valgustit võib ühendada
- ainult elektrivõrku, mille paigaldus ja kaitse vastab kehtivatele standarditele.
- Enne valgusti manipuleerimist või hooldust tuleb valgusti vahelduvvoolust lahti ühendada. Seda toimingut võib teha ainult volitatud isik.
- Kui valgusti mis tahes osa on kahjustatud, ärge kasutage seda.
- Ärge muutke valgusti sisemist juhtmestikku.
- Ettevaatust, elektrilöögi oht.
- See seade sisaldab akut, mis võib lõhkeda, süttida ja põhjustada tõsisid vigastusi, kui seda valesti kasutada.
- Ärge asetage patareisid ja valgustit tulekahju või kõrge temperatuuri kätte.
- Ärge läbistage ega kahjustage patareisid.
- Ärge kasutage kahjustatuna näivaid patareisid.
- Ärge kastke patareisid vette ega pange neid vette.
- Ärge muutke ega modifitseerige patareisid.
- Kui te ei järgi neid juhiseid, võib see põhjustada isikuvõi varakahjustusi.

## BG | Аварийно led осветително тяло

Светодиодното осветително тяло е предназначено за използване на закрито и трябва да се монтира върху твърда по-  
-върхност.

Степен на защита IP66 – за използване на открито.

### ПРЕДУПРЕЖДЕНИЕ

- Осветителното тяло е подходящо изцяло за фиксиран монтаж.
- Осветителното тяло може да се свързва само към електроразпределителна мрежа, чието
- е инсталиране и защита са в съответствие с приложимите стандарти.
- Преди всякакви манипулации или обслужване на осветителното тяло изключете осветителното тяло от електрическата мрежа. Тази операция може да бъде извършена само от оторизирано лице.
- В случай на повреда на която и да е част от осветителното тяло, не го използвайте.
- Не променяйте вътрешното окабеляване на осветителното тяло.
- Предупреждение, риск от поражение от електрически ток.
- Това устройство съдържа акумулаторна батерия, която може да се спуга, да се възпламени и да причини сериозни наранявания, ако се използва неправилно.
- Не поставяйте батериите и осветителното тяло в огън или при висока температура.
- Не пробивайте и не повреждайте батериите.



- Не използвайте батерии, които изглеждат повредени.
- Не потапяйте и не излагайте батериите на вода.
- Не променяйте и не модифицирайте батериите.
- Ако не спазвате тези инструкции, това може да доведе до телесни повреди или материални щети.

## FR|BE | Lampe de secours LED

Ce luminaire à LED a été conçu pour être installé sur un support ferme et ce, aussi bien à l'intérieur qu'à l'extérieur.  
Indice de protection : IP66 – environnement extérieur.

### AVERTISSEMENTS

- Le luminaire est entièrement destiné à un montage fixe.
- Le luminaire ne peut être raccordé qu'au réseau de distribution électrique, dont l'installation et la protection sont conformes aux normes en vigueur.
- Avant toute manipulation ou entretien du luminaire, débrancher le luminaire du réseau électrique. Cette opération ne peut être effectuée que par une personne autorisée.
- En cas d'endommagement d'une partie quelconque du luminaire, ne pas l'utiliser.
- Ne pas modifier le câblage intérieur du luminaire.
- Attention, risque de choc électrique.
- Cet appareil contient une batterie rechargeable qui peut se rompre, s'enflammer et provoquer des blessures graves si elle n'est pas utilisée correctement.
- Ne mettez pas les piles et le luminaire au feu ou à haute température.
- Ne pas percer ou endommager les piles.
- Ne pas utiliser les piles qui semblent endommagées.
- Ne pas immerger ou exposer les piles à l'eau.
- Ne pas altérer ou modifier les piles.
- Le non-respect de ces instructions peut entraîner des blessures ou des dommages matériels.

## IT | Lampada di emergenza LED

Il faretto LED è progettato per essere montato su una superficie solida in ambienti interni ed esterni.  
Isolamento: IP66 – per ambiente esterno.

### AVVERTENZA

- L'apparecchio è adatto esclusivamente al montaggio fisso.
- L'apparecchio può essere collegato solo alla rete di distribuzione elettrica, la cui installazione e protezione è conforme alle norme vigenti.
- Prima di qualsiasi manipolazione o manutenzione dell'apparecchio, scollegarlo dall'alimentazione CA. Questa operazione può essere eseguita solo da una persona autorizzata.
- In caso di danni a qualsiasi parte dell'apparecchio, non utilizzarlo.
- Non modificare il cablaggio interno dell'apparecchio.
- Attenzione, rischio di scosse elettriche.
- Questo apparecchio contiene una batteria ricaricabile che, se utilizzata in modo improprio, può rompersi, incendiarsi e causare gravi lesioni.
- Non collocare le batterie e l'apparecchio nel fuoco o ad alta temperatura.
- Non forare o danneggiare le batterie.
- Non utilizzare le batterie che appaiono danneggiate.
- Non immergere o esporre le batterie all'acqua.
- Non alterare o modificare le batterie.
- La mancata osservanza di queste istruzioni può provocare lesioni personali o danni materiali.

## NL | LED Noodverlichting

De LED-verlichting is ontworpen voor montage op een vast steunvlak voor gebruik binnen en buiten.  
Dekking: IP66 – voor gebruik buitenshuis.

### WAARSCHUWING

- Armatuur is volledig geschikt voor vaste montage.
- De armatuur kan alleen worden aangesloten op het elektrische distributienetwerk, waarvan de installatie en beveiliging voldoet aan de geldende normen.
- Vóór elke manipulatie of onderhoud van de armatuur moet de armatuur worden losgekoppeld van de netstroom. Deze handeling mag alleen worden uitgevoerd door een bevoegd persoon.
- Gebruik de armatuur niet als deze beschadigd is.

- Verander de inwendige bedrading van de armatuur niet.
- Let op, risico op elektrische schokken.
- Dit apparaat bevat een oplaadbare batterij die bij onjuist gebruik kan scheuren, ontbranden en ernstig letsel kan veroorzaken.
- Stel de batterijen en het armatuur niet bloot aan vuur of hoge temperaturen.
- Prik geen gaten in de batterijen en beschadig ze niet.
- Gebruik geen batterijen die beschadigd lijken.
- Dompel de batterijen niet onder in water en stel ze niet bloot aan water.
- Wijzig of modificeer de batterijen niet.
- Als u deze instructies niet opvolgt, kan dit leiden tot persoonlijk letsel of materiële schade.

## ES | Luminarias de emergencia LED

Iluminación LED diseñada para el montaje sobre una base sólida para su uso en espacios interiores y exteriores.  
Protección: IP66 – para uso exterior.

### ADVERTENCIA

- La luminaria es apta en su totalidad para el montaje fijo.
- La luminaria sólo puede conectarse a la red de distribución eléctrica cuya instalación y protección cumpla las normas vigentes.
- Antes de cualquier manipulación o mantenimiento de la luminaria, desconéctela de la red eléctrica. Esta operación sólo puede ser realizada por una persona autorizada.
- En caso de daños en cualquier parte de la luminaria, no la utilice.
- No modifique el cableado interior de la luminaria.
- Precaución, riesgo de descarga eléctrica.
- Este aparato contiene una batería recargable que puede romperse, inflamarse y causar lesiones graves si se utiliza de forma inadecuada.
- No coloque las pilas ni la luminaria al fuego o a altas temperaturas.
- No perforo ni dañe las pilas.
- No utilice pilas que parezcan dañadas.
- No sumerja ni esponga las pilas al agua.
- No altere ni modifique las pilas.
- El incumplimiento de estas instrucciones puede provocar lesiones personales o daños materiales.

# GARANCIJSKA IZJAVA

1. Izjavljamo, da jamčimo za lastnosti in brezhibno delovanje v garancijskem roku.
2. Garancijski rok prične teči z datumom izročitve blaga in velja 48 mesecev.
3. EMOS SI, d.o.o. jamči kupcu, da bo v garancijskem roku na lastne stroške odpravil vse pomanjkljivosti na aparatu zaradi tovarniške napake v materialu ali izdelavi.
4. Za čas popravila se garancijski rok podaljša.
5. Če aparat ni popravljen v roku 45 dni od dneva prijave okvare lahko prizadeta stranka zahteva novega ali vračilo plačanega zneska.
6. Garancija preneha, če je okvara nastala zaradi:
  - nestrokovnega-nepooblaščenega servisa
  - predelave brez odobritve proizvajalca
  - neupoštevanja navodil za uporabo aparata
7. Garancija ne izključuje pravic potrošnika, ki izhajajo iz odgovornosti prodajalca za napake na blagu.
8. Če ni drugače označeno, velja garancija na ozemljskem območju Republike Slovenije.
9. Proizvajalec zagotavlja proti plačilu popravilo, vzdrževanje blaga, nadomestne dele in priklone aparate tri leta po poteku garancijskega roka.
10. Naravna obraba aparata je izključena iz garancijske obveznosti. Isto velja tudi za poškodbe zaradi nepravilne uporabe ali preobremenitve.

## NAVODILA ZA REKLAMACIJSKI POSTOPEK

Lastnik uveljavlja garancijski zahtevek tako, da ugotovljeno okvaro prijavi pooblaščen delavnici (EMOS SI, d.o.o., Rimska cesta 92, 3311 Šempeter v Savinjski dolini) pisno ali ustno. Kupec je odgovoren, če s prepozno prijavo povzroči škodo na aparatu. Po izteku garancijskega roka preneha pravica do uveljavljanja garancijskega zahtevka. Priložen mora biti potrjen garancijski list z originalnim računom.

EMOS SI, d.o.o. se obvezuje, da bo aparat zamenjal z novim, če ta v tem garancijskem roku ne bi deloval brezhibno.

ZNAMKA: \_\_\_\_\_ Zasilna LED svetilka

TIP: \_\_\_\_\_

DATUM IZROČITVE BLAGA: \_\_\_\_\_

Servis: EMOS SI, d.o.o., Rimska cesta 92, 3311 Šempeter v Savinjski dolini, Slovenija

tel: +386 8 205 17 21

e-mail: reklamacije@emos-si.si